

УНИВЕРЗАЛНА ОГРЛИЦА ЗА ДУПЧЕЊЕ ПОД ПРИТИСОК СО НАВОЈ, СО ДОПОЛНИТЕЛЕН СПОЕН МАТЕРИЈАЛ И СО ВГРАДБЕНА ТЕЛЕСКОПСКА ГАРНИТУРА ЗА ИНСТАЛИРАЊЕ ЛИЕНО-ЖЕЛЕЗНИ, ДУКТИЛНИ, ЧЕЛИЧНИ И АЗБЕСТ-ЦЕМЕНТНИ ЦЕВКИ

UNIVERSAL TAPPING BRIDGE FOR TAPPING AT FULL OPERATING PRESSURE, WITH EXTRA JOINT MATERIAL AND TELESCOPIC EXPANSION SPINDLE FOR INSTALLATION ON CAST-IRON, DUCTILE, STEEL AND ASBESTOS CEMENT PIPES

Шифра бр. ATA 07322  
 Code No. ATA 07322

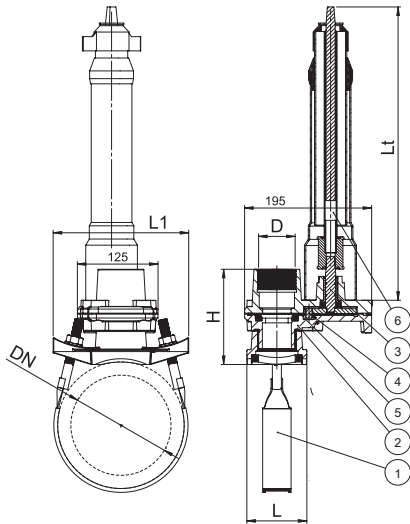

**Карактеристики**

- За инсталирање на лиено-железни, дуктилни, челични и азбест-цементни цевки
- За хоризонтална или за вертикална монтажа
- Работен притисок PN16 bar, хидраулички тестирана според МКС EN12266-1:2012
- Тело на огрлицата изработено од нодуларен лив EN-GJS-500-7 според стандард МКС EN 1563:2018
- Површинска заштита со епоксидна боја мин. 250 µm МКС EN 14901:2014 или со термопластика потврдени со документ за здравствена исправност издаден од акредитирана лабораторија
- EPDM гумени заптивки според стандард МКС EN 681-1:2006/A3:2008 потврдени со документ за здравствена исправност издаден од акредитирана лабораторија
- Приклучок со внатрешен женски навој од G1", G1½" и G2" според МКС EN 10226-1:2009
- Дополнителен споен материјал со приклучок до PE црево min Ø32 изработен од месинган материјал. Навојот на дополнителниот месинган материјал е во согласност со МКС EN10226-1:2009, а е изработен за работен притисок од 16 bar
- Телескопска вградбена гарнитура со опсеги од 0,7 m до 2,5 m изработена од ПВЦ и поцинкуван челик со епоксидно заштитени или галванизирани спојни елементи
- Ремен за притегање на огрлицата, вретена, подлошки и навртки изработени од X5CrNi18-10

**Features**

- For installation on cast-iron, ductile, steel and asbestos cement pipes
- For horizontal or vertical installation
- Operating pressure PN16 bar, hydraulically tested in accordance with EN12266-1: 2012
- Body made of ductile iron EN-GJS-500-7 in accordance with EN 1563:2018
- Epoxy paint surface protection of min 250µm in accordance with EN 14901:2014 or thermoplastic confirmed with an accredited laboratory issued health inspection certificate
- EPDM rubber seals in accordance with EN 681-1:1996/A3:2005 confirmed with an accredited laboratory issued health inspection certificate
- Connector with internal female thread G1", G1½" and G2" in accordance with EN 10226-1:2004
- Additional material coupled with connection to PE hose min. Ø32 made of brass. The thread of the additional material is in accordance with the ICC EN 10226-1:2004 and is designed for working pressure of 16 bar
- Telescopic extension spindle with ranges from 0,7 m to 2,5 m made of PVC and galvanized steel with epoxy protected coupling elements
- Belt, rods, washers and nuts made of X5CrNi18-10

Димензии / Dimensions							
DN	Внатрешен навој / Internal thread D			L [mm]	L1 [mm]	H [mm]	Lt [m]
50	G1"	G1½"	G2"	72	140	133	0,7 - 1,1; 0,8 - 1,2; 1,0 - 1,5; 1,2 - 1,8; 1,5 - 2,0; 1,8 - 2,5;
65				72	140	133	
80				93	157	133	
100				93	157	133	
125				90	181	140	
150				90	181	140	
200				98	212	140	
250				98	212	140	
300				100	220	160	
350				100	220	160	
400	156	225	152				
450	156	225	152				
500	156	225	152				

**Дополнителен споен материјал / Additional coupling material**



Главни компоненти / Main components			
Бр./ No.	Име на делот/ Item name	Материјал/ Material	Спецификација/ Specification
1	Појас/Belt	Појас од He'pгосувачки челик/Stainless steel belt	X5CrNi18-10
		Гумена облога EPDM / Rubber lining EPDM	EN 681-1:1996/A3:2005
		Вретена, навртки и подлошки од He'pгосувачки челик / Stainless steel rods, nuts, washers	X5CrNi18-10
2	Тело на огрлицата/ Body of saddle	Нодуларен лив / Ductile iron	EN-GJS-500-7
		Гумени заптивки EPDM / Rubber seals EPDM	EN 681-1:1996/A3:2005
		Завртки/ Bolts	Zinc plated steel
3	Вретено/ Spindle	He'pгосувачки челик / Stainless steel	X5CrNi18-10
4	Механизам за водење/ Guide mechanism	He'pгосувачки челик / Stainless steel	X5CrNi18-10
5	Плочка/Plate	He'pгосувачки челик / Stainless steel	X5CrNi18-10
6	Телескопска вградбена гарнитура/ Telescopic expansion spindle	Пластична цевка/ Plastic pipe	PVC/PE
		Профили за водење/ Spindle shaft	Zinc plated steel
		„Приклучна четворка, четворка за отворање и затворање од нодуларен лив/ coupling socket, spindle head from ductile iron“	EN-GJS-500-7
		Завртка/ Bolt	Zinc plated steel

Горенаведените карактеристики се од информативен карактер. Производителот го задржува правото да врши измени на дизајнот, составот и др., без претходна најава и без какви било обврски. The above mentioned products are for reference only. The producer reserves the right to change the design, construction, specification without prior notice or liability.