

## ДВОДЕЛНА РЕПАРАЦИОНА СПОЈКА ОД ДУКТИЛНО ЖЕЛЕЗО (СО ИЛИ БЕЗ ИЗЛЕЗ)

### CAST IRON REPAIR CLAMP (WITH OR WITHOUT OUTLET)

1. Тело на спојката / Clamp body
2. Заптивка / Gasket
3. Нерѓосувачки лим за водење/ Stainless steel bridging plate
4. Вретено, навртки, подлошки / Stud, nut, washer

Шифра бр.АТА 07244  
Code No. АТА 07244

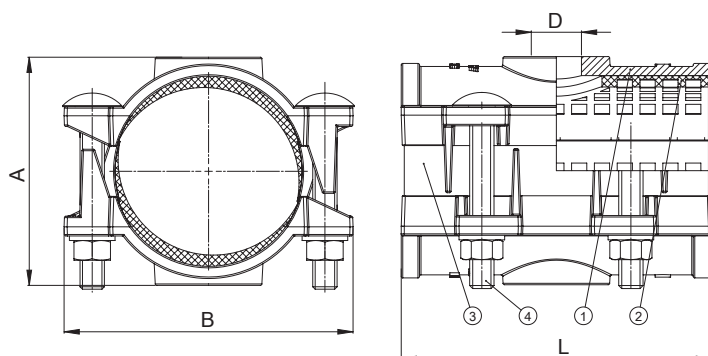

#### Карактеристики

- Телото е изработено од дуктилно железо по стандард МКС EN1563:2018
- Површинска заштита со епоксидна боја мин. 250 µm според МКС EN 14901:2014 или со термопластика во црна боја која е потврдена со извештај за здравствена исправност
- Работен притисок PN16
- Челични поцинкувани завртки, навртки и подлошки
- EPDM гумена заптивка според стандард МКС EN 681-1:2006
- Репарационите спојки од дуктилно железо се наменети за трајна репарација на цевки од различен материјал

#### Features

- Body produced from ductile iron in accordance with EN1563:2018
- Epoxy coating protection of min. 250µm in accordance with EN14901:2014 or black thermoplastic confirmed by health inspection certificate
- PN16 working pressure
- Equipped with steel zinc coated bolts, nuts and washers
- EPDM rubber seal in accordance with EN 681-1:1996
- Ductile Repair Clamps are intended for permanent repair of pipes from various materials

Димензии/Dimensions						
Номинален дијаметар / Nominal Diameter	Опсег на цевка/ OD Range (mm)	A (MAX) (mm)	B (mm)	L (mm)	D max (mm)	Завртки / Bolts
DN50	66 - 75	110	150	200	G 3/4"	4 X M12 X 65mm
DN65	75 - 84	120	159	200	G 3/4"	4 X M12 X 65mm
DN80	92-103	145	184	200	G 1"	4 X M16 X 95mm
DN100	109 - 126	170	211	200	G 1"	4 X M16 X 95mm
DN125	141-154	182	239	200	G 1"	4 X M16 X 95mm
DN150	159 - 182	220	267	200	G 1"	4 X M16 X 95mm
DN200	216 - 226	270	313	200	G 1"	4 X M16 X 95mm
DN200	230-243	281	328	200	G 1"	4 X M16 X 95mm
DN225	243 - 267	310	362	200	G 1"	4 X M16 X 120mm
DN250	269-293	322	395	250	G 2"	6 X M16 X 120mm
DN300	323-349	387	450	305	G 2"	8 X M16 X 120mm

Горенаведените карактеристики се од информативен карактер. Производителот го задржува правото да врши измени на дизајнот, составот и др., без претходна најава и без какви било обврски. The above mentioned products are for reference only. The producer reserves the right to change the design, construction, specification without prior notice or liability.