

ХДПЕ КОЛЕНО 90° ПН10 и ПН16  
HDPE ELBOW 90° PN10 and PN16

PN 10 / PN 16  
Шифра бр. АТА 06030  
Code No. АТА 06030

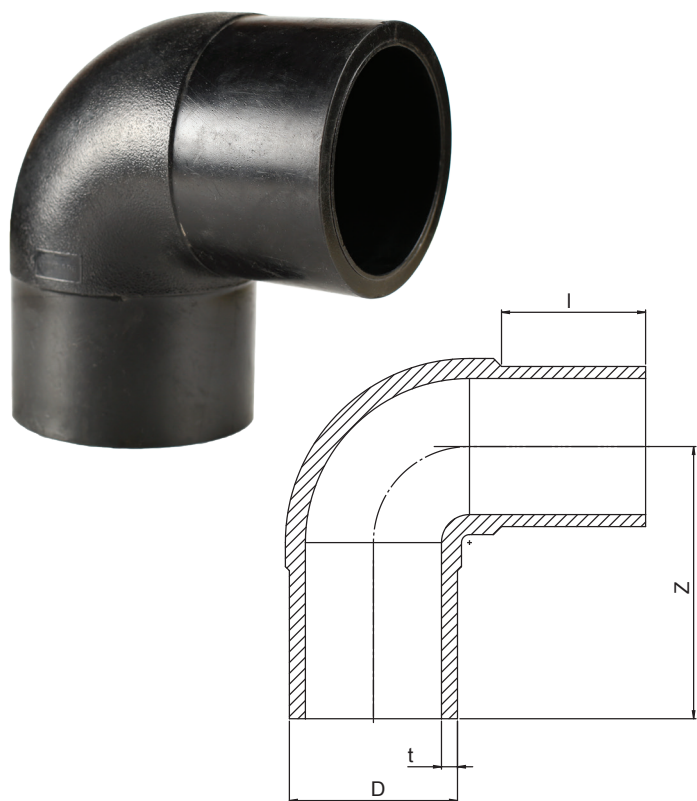

ХДПЕ КОЛЕНО 45° ПН10 и ПН16  
HDPE ELBOW 45° PN10 and PN16

PN 10 / PN 16  
Шифра бр. АТА 06015  
Code No. АТА 06015

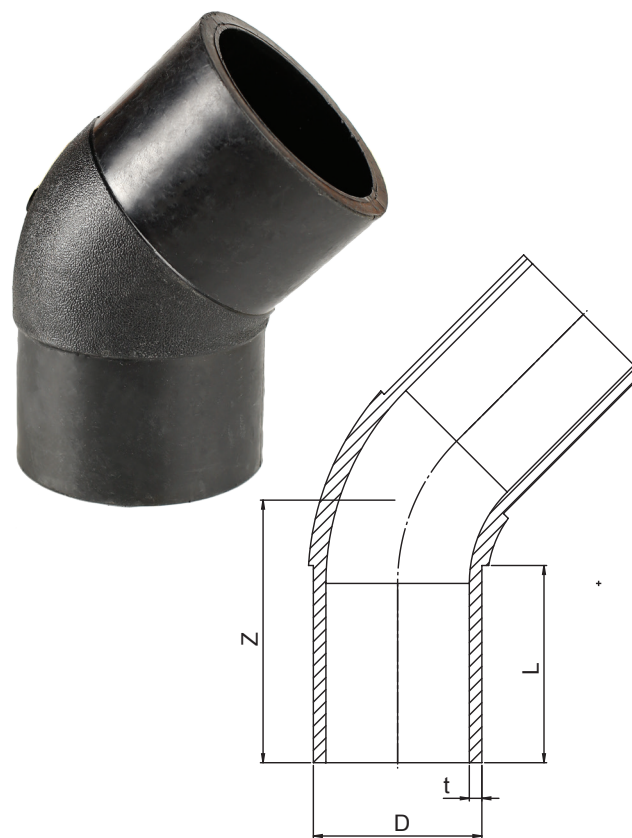

Димензии/ Size (mm)	SDR 17 PN10 PE100			SDR 11 PN16 PE100		
	l mm	Z mm	t mm	l mm	Z mm	t mm
50				55	98	4,6
63	65	117	3,9	63	120	5,9
75	72	132	4,7	71	135	6,9
90	75	147	5,6	80	150	8,2
110	80	155	6,4	83	152	11
125	89	177	7,6	86	175	11,7
140	93	208	8,5	93	208	12,7
160	99	211	9,2	99	210	14,6
180	103	225	10,6	103	228	16,6
200	110	252	11,8	110	255	18,3
225	121	272	13,5	121	270	20,7
280	130	305	14,7	130	300	22
280	140	345	16,5	139	350	25,5
315	150	381	18,6	150	382	28,5

**Карактеристики**

- Материјал: ПЕ100
- Извонредна флексибилност
- Безбеден и лесен начин на спојување со челно заварување
- Висока отпорност на удар дури и при ниски температури

**Features**

- Material: PE100
- Outstanding flexibility.
- Safe and easy attachment by butt welding.
- High impact resistance even at very low temperatures