

ХДПЕ Тештик редуцир ПН10

HDPE Tee Reducer PN10

Димензии/ Size (mm)	SDR 17 PN10 PE100					
	Z mm	L1 mm	L2 mm	L mm	t1 mm	t2 mm
75-63	270	69	63	125	4,4	3,8
90-75	300	78	70	145	5,3	4,5
90-63	300	78	63	136	5,3	3,8
110-90	335	80	79	166	6,4	5,4
110-75	335	80	70	159	6,8	4,5
110-63	335	80	63	154	6,8	3,8
120-110	367	87	82	180	7,5	6,6
125-90	367	87	79	176	7,5	5,4
140-125	385	90	87	189	8,2	7,4
140-110	385	90	82	184	8,2	6,6
140-90	385	90	79	179	8,2	5,4
160-125	430	97	87	205	9,3	7,4
160-110	430	97	82	202	9,3	6,6
160-90	430	97	79	195	9,3	5,4
160-75	430	97	70	187	9,3	4,5
160-63	428	98	63	181	9,3	3,8
180-160	470	106	98	232	10,4	9,5
180-125	470	106	87	220	10,4	7,4
180-110	470	106	82	215	10,4	6,6
180-90	470	106	79	211	10,4	5,4
200-160	489	100	98	235	11,7	9,5
200-125	489	110	87	233	11,7	7,4
200-110	489	110	82	218	11,7	6,6
200-90	489	110	79	210	11,7	5,4
200-63	489	110	63	195	11,7	3,8
225-160	533	119	98	248	13,5	9,5
225-125	533	119	87	245	13,5	7,4
225-110	533	119	82	233	13,5	6,6
225-90	533	119	79	229	13,5	5,4
250-225	595	128	120	292	14,7	13,4
250-160	595	128	98	270	14,7	9,5
250-125	595	128	87	259	14,7	7,4
250-110	595	128	82	254	14,7	6,6
250-90	595	128	79	250	14,7	5,4
280-250	695	138	129	342	16,4	14,8
280-225	695	138	120	332	16,4	13,4
280-200	695	138	112	325	16,4	11,9
280-160	695	138	98	310	16,4	9,5
280-110	695	138	82	294	16,4	6,6
315-250	725	149	129	346	18,5	14,8
315-225	725	149	120	337	18,5	13,4
315-200	725	149	112	327	18,5	11,9
315-160	725	149	98	313	18,5	9,5
315-110	725	149	82	298	18,5	6,6

PN 10

Шифра бр. ATA 06185

Code No. ATA 06185

PN 16

Шифра бр. ATA 06186

Code No. ATA 06186

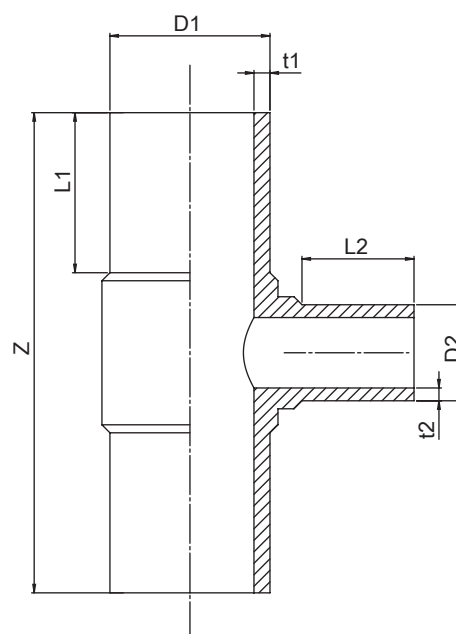

Карактеристики

- Материјал: ПЕ100
- Извонредна флексибилност
- Безбеден и лесен начин на спојување со челно заварување
- Висока отпорност на удар дури и при ниски температури

Features

- Material: PE100
- Outstanding flexibility.
- Safe and easy attachment by butt welding.
- High impact resistance even at very low temperatures

Горенаведените карактеристики се од информативен карактер. Производителот го задржува правото да врши измени на дизајнот, составот и др., без претходна најава или без било какви обврски. The above mentioned products are for reference only. The producer reserves the right to change the design, construction, specification without prior notice and without incurring any obligation.