

ХДПЕ Редуцир ПН10 и ПН16 HDPE Reducer PN10 and PN16

Димензии/ Size (mm)	SDR 17 PN10 PE100				
	L mm	L1 mm	L2 mm	t1 mm	t2 mm
75-50	175	70	50	4,6	2,95
75-63	175	70	63	4,6	3,9
90-75	194	79	70	5,6	4,6
90-63	194	79	63	5,6	3,9
110-90	212	80	79	6,8	5,6
110-75	212	80	70	6,8	4,6
110-63	212	80	63	6,8	3,9
125-110	222	89	82	7,6	6,8
125-90	222	89	79	7,6	5,6
125-75	222	89	70	7,6	4,6
125-63	222	89	63	7,6	3,9
140-125	235	90	87	8,5	7,6
140-110	235	90	82	8,5	6,8
140-90	235	90	79	8,5	5,6
140-75	235	90	70	8,5	4,6
160-140	250	97	92	9,8	8,5
160-125	250	97	87	9,8	7,6
160-110	250	97	82	9,8	6,8
160-90	250	97	79	9,8	5,6
180-160	259	104	98	11	9,8
180-140	259	104	92	11	8,5
180-125	259	104	87	11	7,6
180-110	259	104	82	11	6,8
200-180	259	110	105	12,3	11
200-160	274	110	98	12,3	9,8
200-140	274	110	92	12,3	8,5
200-110	274	110	82	12,3	6,8
225-200	290	122	112	13,8	12,3
225-180	290	122	105	13,8	11
225-160	290	122	98	13,8	9,8
225-110	290	122	82	13,8	6,8
250-225	310	130	120	15,2	13,8
250-200	305	130	112	15,2	12,3
250-180	305	130	105	15,2	11
250-160	290	130	98	15,2	9,8
280-250	345	130	129	17,1	15,2
280-225	345	130	120	17,1	13,8
280-200	345	130	112	17,1	12,3
280-180	345	141	105	17,1	11
315-280	345	152	139	19,3	17,1
315-250	380	152	129	19,3	15,2
315-225	380	152	120	19,3	13,8

PN 10

Шифра бр. АТА 06106

Code No. АТА 06106

PN 16

Шифра бр. АТА 06107

Code No. АТА 06107

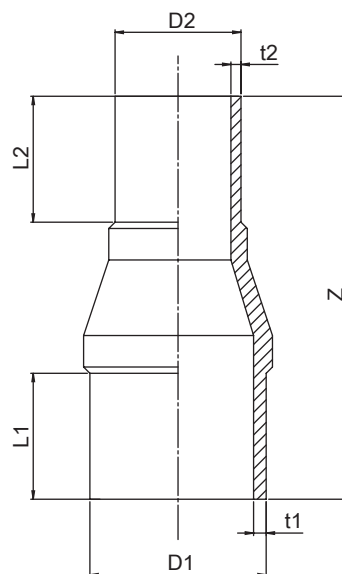

Карактеристики

- Материјал: ПЕ100
- Извонредна флексибилност.
- Безбеден и лесен начин на спојување со челно заварување.
- Висока отпорност на удар дури и при ниски температури.

Features

- Material: PE100
- Outstanding flexibility.
- Safe and easy attachment by butt welding.
- High impact resistance even at very low temperatures

Горенаведените карактеристики се од информативен карактер. Производителот го задржува правото да врши измени на дизајнот, составот и др., без претходна најава или без било какви обврски. The above mentioned products are for reference only. The producer reserves the right to change the design, construction, specification without prior notice and without incurring any obligation.